

Manuale di Immagine Coordinata

Docente: prof. **Enzo Scarpa**

Realizzato da: **Elena Pocchiari**

Manuale di Immagine Coordinata

Docente: prof. **Enzo Scarpa**
Realizzato da: **Elena Pocchiari**

A.S. 2021/2022

IMMAGINE COORDINATA:

Questa pubblicazione definisce le caratteristiche e le regole d'uso del marchio e dell'immagine coordinata; nelle diverse sezioni sono presentate, in modo chiaro e sintetico, le corrette modalità d'applicazione del marchio, dei formati, dei caratteri tipografici istituzionali e dei codici colore nei diversi ambiti d'utilizzo. Il manuale è rivolto a tutti coloro che, all'interno o all'esterno dell'azienda, gestiscono o collaborano nella realizzazione dei prodotti istituzionali e di comunicazione: direzione marketing, ufficio relazioni esterne, società di comunicazione, studi grafici, agenzie di pubblicità e ufficio acquisti.

PERCHÉ IL MANUALE D'IMMAGINE?

Il suo scopo è quello di fornire, in modo chiaro e sintetico, risposte e soluzioni ai problemi inerenti alla corretta applicazione del progetto, al fine di ottenere un'immagine sia all'interno che all'esterno, il più possibile coordinata.

ANIMALI FANTASTICI

La fantasia umana ha creato, lungo tutta la nostra storia, degli animali fantastici che spesso sono l'incrocio di animali esistenti; qualcuno ha addirittura giurato di aver visto queste bestie inventate, compresi scienziati.

Il motivo per cui gli uomini hanno inventato questi animali è che tutti noi abbiamo l'istinto irrefrenabile di immaginare. In alcuni la fantasia non è molta e in altri è grande, ma resta il fatto che per ognuno immaginare è un istinto naturale e una necessità. Quando l'uomo non riesce a spiegarsi qualcosa, di solito ricorre alla fantasia.

Lo fa anche per allontanare le proprie paure e darsi forza e speranza. Alle paure e alle speranze ha inoltre bisogno di dare un nome e un'immagine. Tutti gli animali fantastici hanno infatti simboleggiano cose precise: il male, il bene, la purezza, la fortuna e così via.

Quando l'uomo ha un bisogno enorme di darsi risposte, accade che creda alle cose fantastiche, per darsi sicurezza e allontanare i problemi veri.

SOMMARIO

LOGO

A1 schizzi	12
A2 costruzione	13 - 14
A3 area di rispetto	15
A4 logo positivo e negativo	16 - 17
A5 logo colorato positivo e negativo	18 - 19
A6 rapporto dimensione e leggibilità	20 - 21

CARATTERE ISTITUZIONALE

B1 caratteristiche e aspetti storici	25
B2 intero alfabeto alta e bassa cassa	26
B3 rapporto dimensione e leggibilità (B/N)	27

STAMPATI ISTITUZIONALI

C1 biglietto da visita	30 - 31
C2 carta da lettere	32 - 33
C3 busta	34 - 35
C4 cartella per convegno e blocco di appunti	36 - 37
C5 invito	38 - 39
C5 biglietto d'ingresso	40 - 41

ARCHIGRAFIA

D1 immagine museo - esterno	44
D2 immagine museo - interno	45
D3 pianta spazi espositivi	46
D4 segnaletica degli spazi interni	47
D5 totem ingresso	48
D6 totem singole sale	49

COMUNICAZIONE

E1 pieghevole	52 - 53
E2 catalogo (copertina, doppia pagina, busta)	54 - 59
E3 manifesto 70x100	60 - 61
E4 manifesto stradale	62 - 63
E5 sito web	64 - 65

MOCKUP

F1 stampati istituzionali	68 - 81
F2 invito	
F3 biglietto d'ingresso	
F4 pieghevole	
F5 catalogo	
F6 manifesto 70x100	
F7 manifesto stradale	
F8 gadget	

INFORMAZIONI GENERALI

84 - 85

LOGO

LOGO A1 - SCHIZZI

Come prima cosa, per la realizzazione di un logo occorre riportare su carta le varie idee, arrivando un po' alla volta a quello che sarà il risultato finale da elaborare.

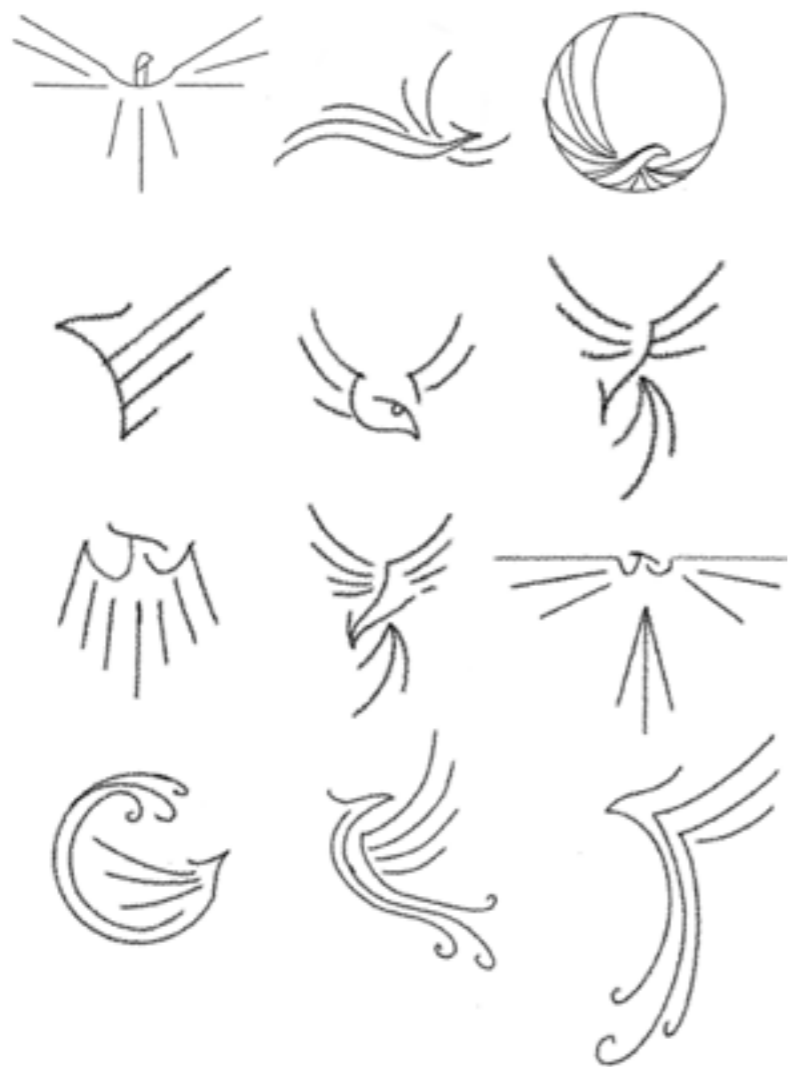

LOGO A2 - COSTRUZIONE

Una volta individuato il bozzetto del logo, è stato realizzato secondo geometrie di cerchi e linee a 315°.

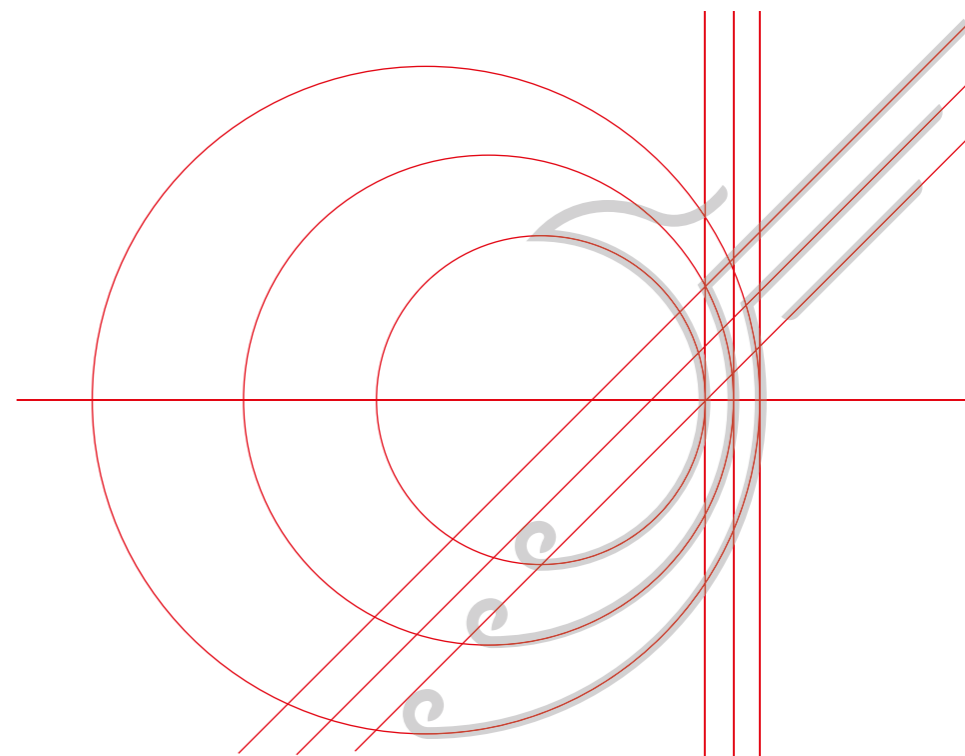

LOGO A2 - COSTRUZIONE

Terminato il disegno geometrico del pittogramma è stata costruita la gabbia dell'intero logo.



LOGO A3 - AREA DI RISPETTO

Nell'utilizzo del logo è prevista un'area di rispetto che equivale ad un quadrato di lato pari ad 1/10 rispetto alla lunghezza della gabbia.

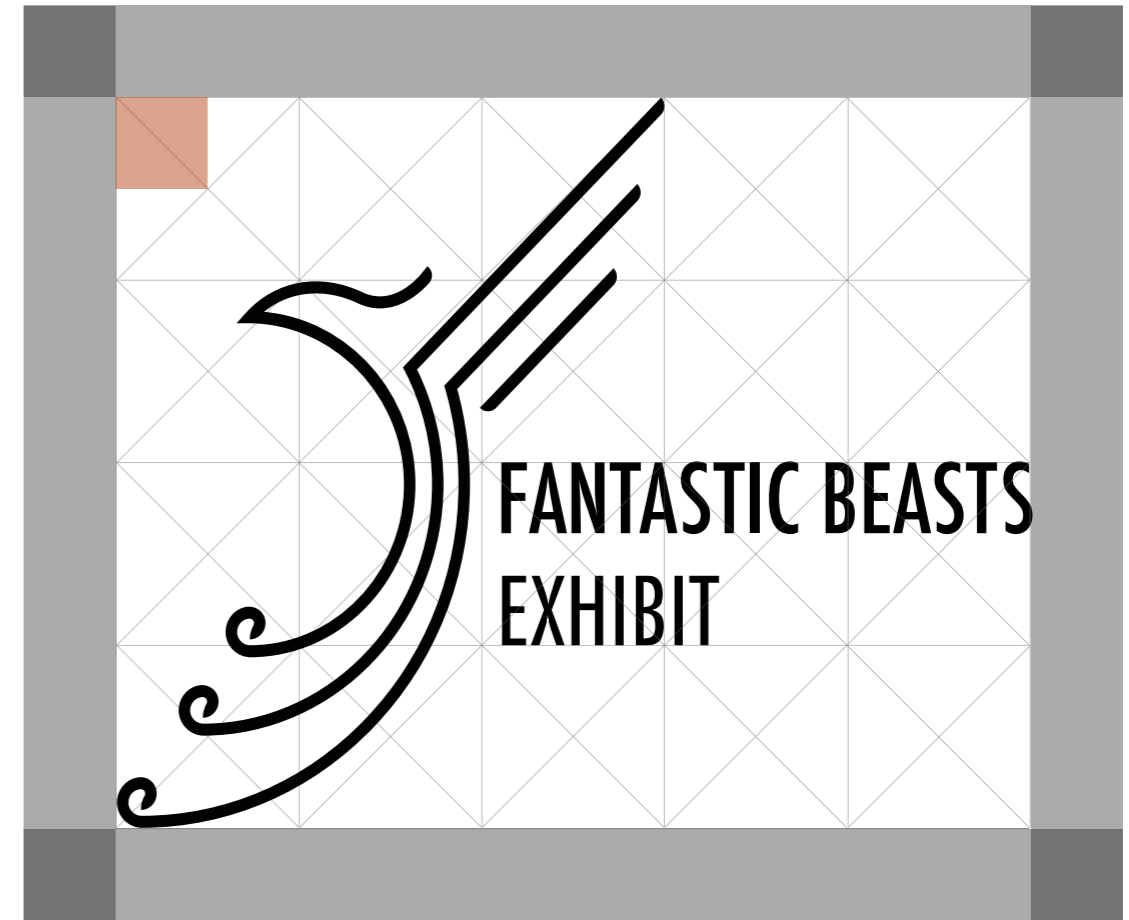

LOGO A4 - POSITIVO



LOGO A4 - NEGATIVO





PANTONE
173 U

#B54414

C: 21%
M: 81%
Y: 100%
K: 12%



LOGO A6 - RAPPORTO DIMENSIONE E LEGGIBILITÀ

70mm



50mm



25mm



LOGO A6 - RAPPORTO DIMENSIONE E LEGGIBILITÀ (COLORATO)

70mm



50mm



25mm



70mm



50mm



25mm



70mm



50mm



25mm



CARATTERE ISTITUZIONALE

CARATTERE B1 - CARATTERISTICHE E ASPETTI STORICI

FUTURA

Un carattere tipografico progettato da Paul Renner nel 1927. È un carattere sans serif (senza grazie, gli allungamenti ortogonali delle estremità delle lettere), disegnato per la fonderia Bauer di Francoforte. Paul Renner, utilizzò un carattere di riferimento per progettarlo, disegnato da un suo allievo della Graphische Berufsschule di Francoforte.

Nel disegno delle lettere è possibile riconoscere una rigorosa geometria e un design razionalista che divenne rappresentativo per la scuola del Bauhaus. Per progettare il Futura, infatti, sono state utilizzate figure geometriche pure: il quadrato, il triangolo e il cerchio.

- _ 1927
- _ Paul Rener
- _ Francia

- _ Sans Serif
- _ Geometrico
- _ Lineare

CARATTERE B2 - INTERO ALFABETO ALTA E BASSA CASSA

Futura - medium

Aa Bb Cc Dd Ee Ff Gg Hh Ii Jj Kk Ll Mm
Nn Oo Pp Qq Rr Ss Tt Uu Vv Ww Xx Yy Zz
1234567890

Futura - bold

**Aa Bb Cc Dd Ee Ff Gg Hh Ii Jj Kk Ll Mm
Nn Oo Pp Qq Rr Ss Tt Uu Vv Ww Xx Yy Zz
1234567890**

Futura - light

Aa Bb Cc Dd Ee Ff Gg Hh Ii Jj Kk Ll Mm
Nn Oo Pp Qq Rr Ss Tt Uu Vv Ww Xx Yy Zz
1234567890

CARATTERE B3 - RAPPORTO DIMENSIONE E LEGGIBILITÀ

20 pt Aa Bb Cc Dd Ee Ff Gg Hh Ii Jj Kk Ll Mm
Nn Oo Pp Qq Rr Ss Tt Uu Vv Ww Xx Yy Zz
1234567890

15 pt Aa Bb Cc Dd Ee Ff Gg Hh Ii Jj Kk Ll Mm
Nn Oo Pp Qq Rr Ss Tt Uu Vv Ww Xx Yy Zz
1234567890

10 pt Aa Bb Cc Dd Ee Ff Gg Hh Ii Jj Kk Ll Mm
Nn Oo Pp Qq Rr Ss Tt Uu Vv Ww Xx Yy Zz
1234567890

5 pt Aa Bb Cc Dd Ee Ff Gg Hh Ii Jj Kk Ll Mm
Nn Oo Pp Qq Rr Ss Tt Uu Vv Ww Xx Yy Zz
1234567890

20 pt Aa Bb Cc Dd Ee Ff Gg Hh Ii Jj Kk Ll Mm
Nn Oo Pp Qq Rr Ss Tt Uu Vv Ww Xx Yy Zz
1234567890

15 pt Aa Bb Cc Dd Ee Ff Gg Hh Ii Jj Kk Ll Mm
Nn Oo Pp Qq Rr Ss Tt Uu Vv Ww Xx Yy Zz
1234567890

10 pt Aa Bb Cc Dd Ee Ff Gg Hh Ii Jj Kk Ll Mm
Nn Oo Pp Qq Rr Ss Tt Uu Vv Ww Xx Yy Zz
1234567890

5 pt Aa Bb Cc Dd Ee Ff Gg Hh Ii Jj Kk Ll Mm
Nn Oo Pp Qq Rr Ss Tt Uu Vv Ww Xx Yy Zz
1234567890

STAMPATI ISTITUZIONALI

STAMPATI C1 - GABBIA IMPAGINAZIONE BIGLIETTO DA VISITA

Il biglietto da visita del museo misura 85x55mm in cui davanti è presente il logo in negativo con sfondo sfumato. Nel retro sono riportate le informazioni del museo con tutti i dati necessari. Di seguito la griglia di costruzione del biglietto e il definitivo fronte e retro.

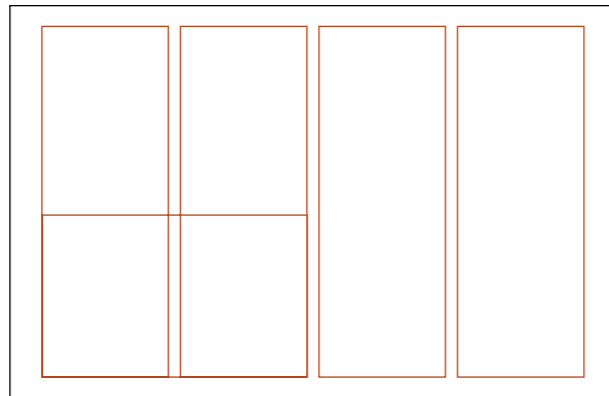
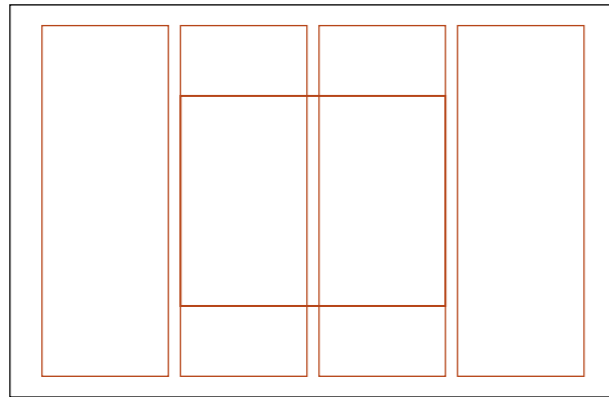

STAMPATI C1 - BIGLIETTO DA VISITA

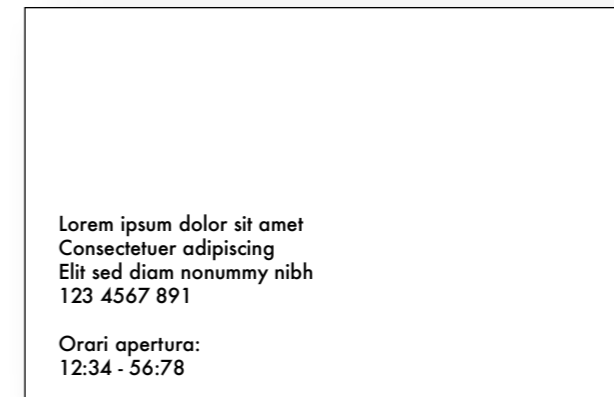

STAMPATI C2 - GABBIA IMPAGINAZIONE CARTA DA LETTERE

La carta da lettere è realizzata in formato 210x297mm. Il logo è collocato nella parte superiore sinistra del foglio, mentre i dati si trovano nella parte destra del foglio accompagnati dall'oggetto e il testo della lettera. Di seguito la griglia di costruzione della cartamda lettere e il definitivo.

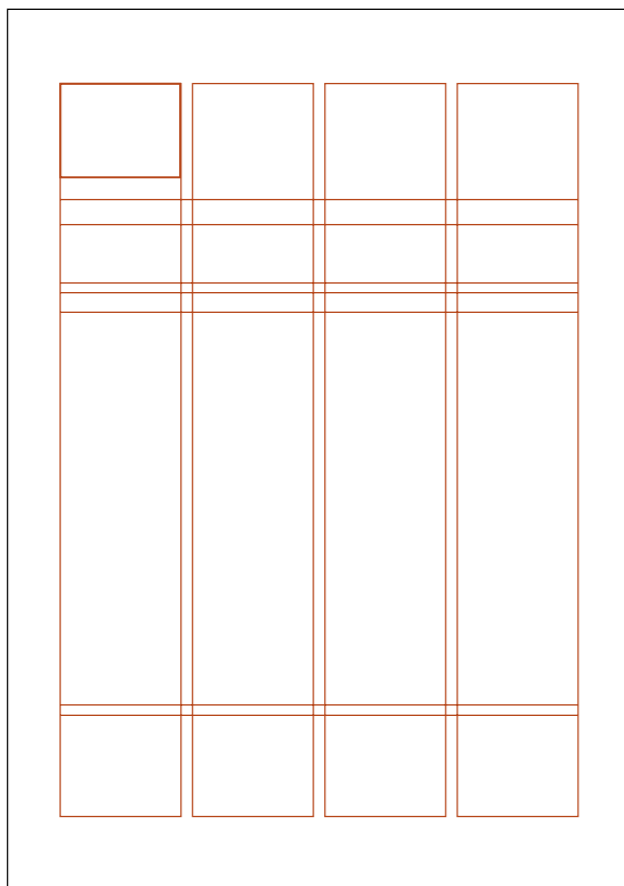

STAMPATI C2 - CARTA DA LETTERE

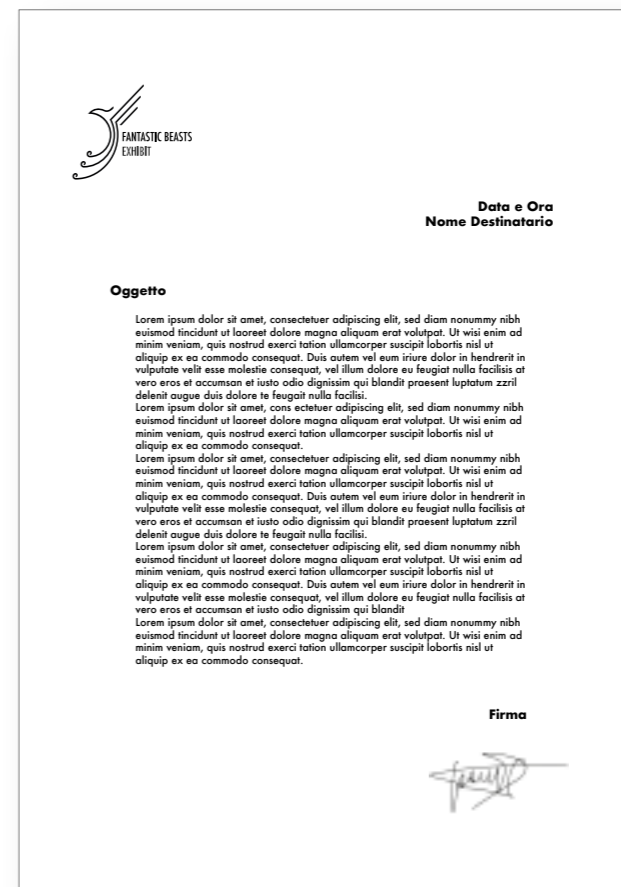

STAMPATI C3 - GABBIA IMPAGINAZIONE BUSTA

La busta da lettere misura 220x110mm e ha il logo nella parte superiore sinistra con i dati sul retro. Di seguito la griglia di costruzione della busta e il definitivo fronte e retro.

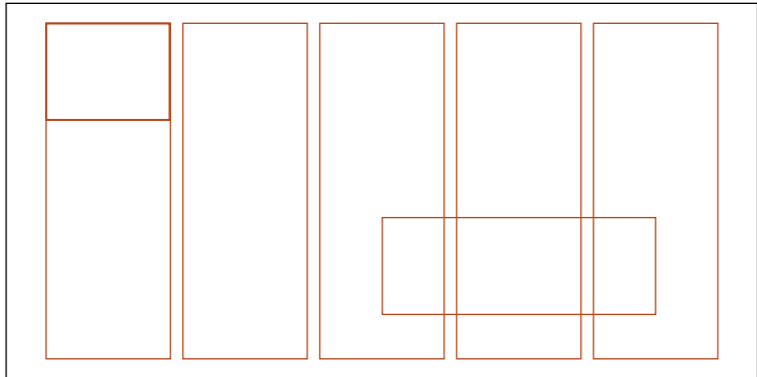
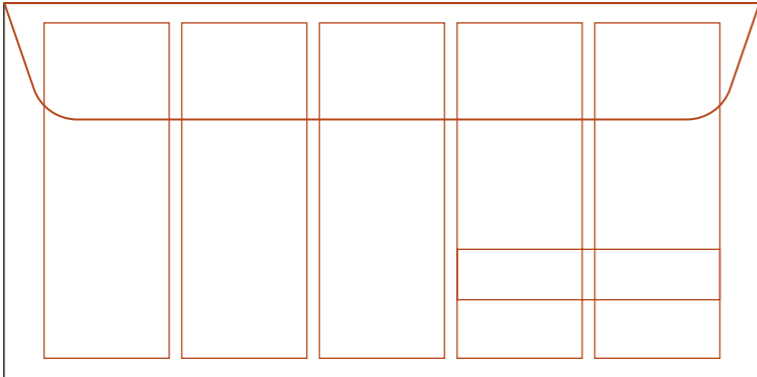

STAMPATI C3 - BUSTA

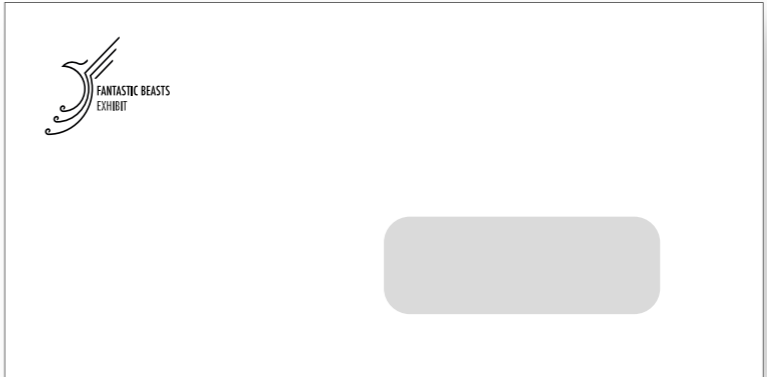

STAMPATI C4 - GABBIA IMPAGINAZIONE CARTELLA PER CONVEGNO E BLOCCO DI APPUNTI

Realizzata in modo da contenere documenti di formato A4. L'interno della cartellina può contenere anche il blocco note del museo. Di seguito la griglia di costruzione della cartella, il definitivo con la copertina e un esempio dell'interno.

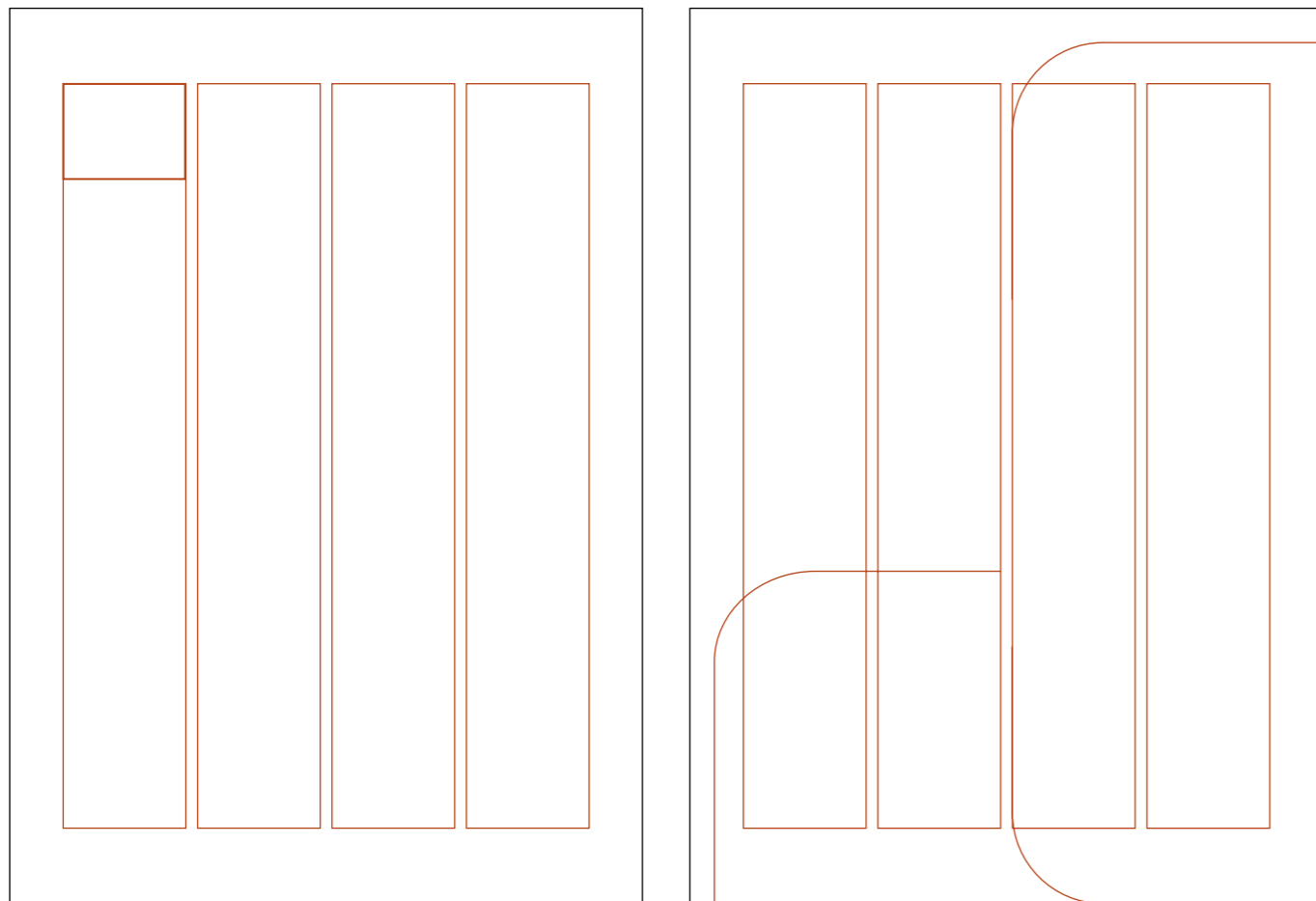

STAMPATI C4 - CARTELLA PER CONVEGNO E BLOCCO DI APPUNTI

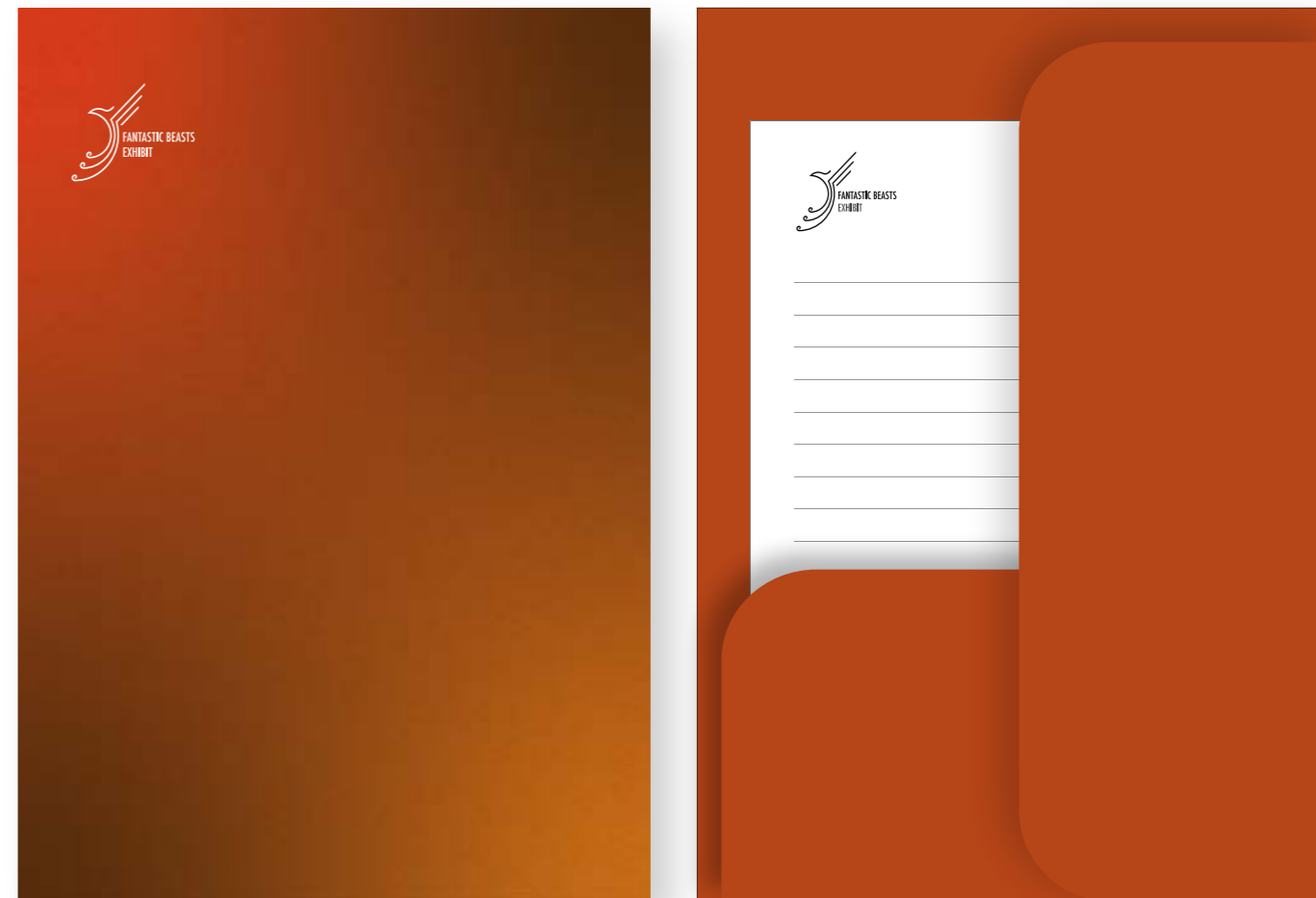

STAMPATI C5 - GABBIA IMPAGINAZIONE INVITO

Il museo ha bisogno di potersi presentare ai visitatori e ogni evento di questo genere necessita di un invito da consegnare a persone selezionate, oppure ai visitatori per farli sentire privilegiati in quanto invitati personalmente all'evento di apertura. L'invito è stampato in bianca e volta su formato 145x70mm. Di seguito la griglia di costruzione del biglietto e il definitivo fronte e retro.

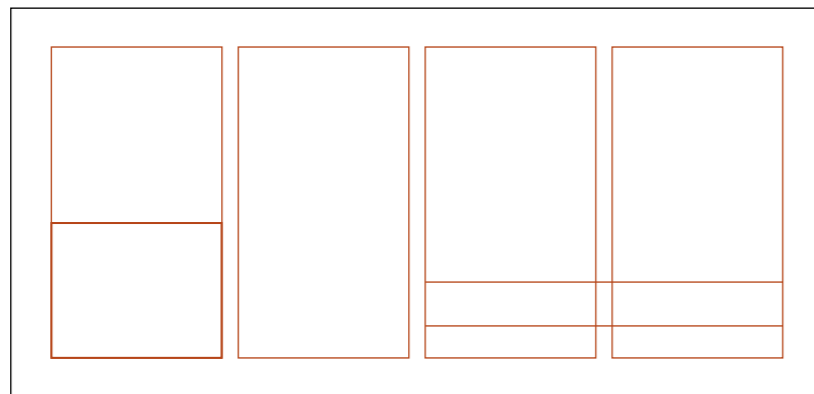
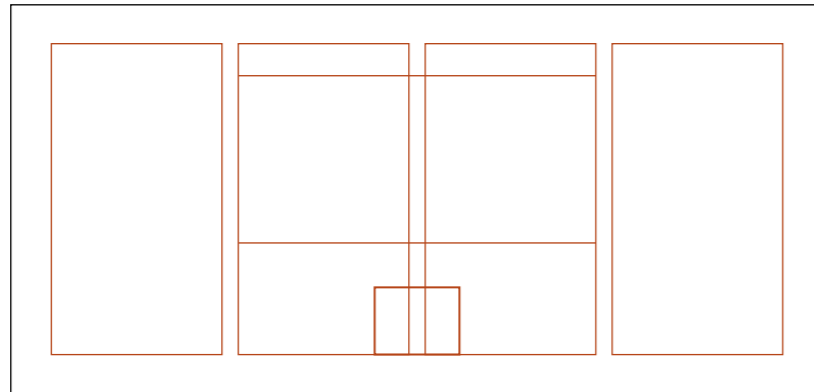

STAMPATI C5 - INVITO

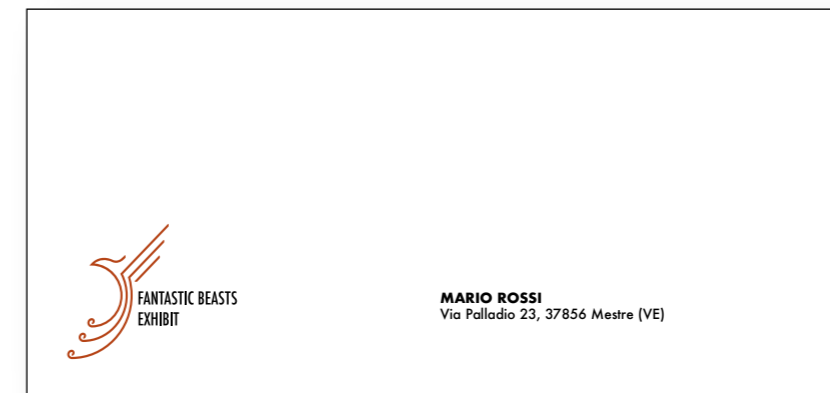

STAMPATI C6 - GABBIA IMPAGINAZIONE BIGLIETTO D'INGRESSO

I biglietti d'ingresso al museo sono di formato 150x50 mm.

Il fronte riporta la parte a sinistra la foto di un animale fantastico e a destra il logo del museo. Nel retro troviamo le informazioni relative idati d'acquisto e il codice a barre. Di seguito la griglia di costruzione del biglietto e il definitivo fronte e retro.

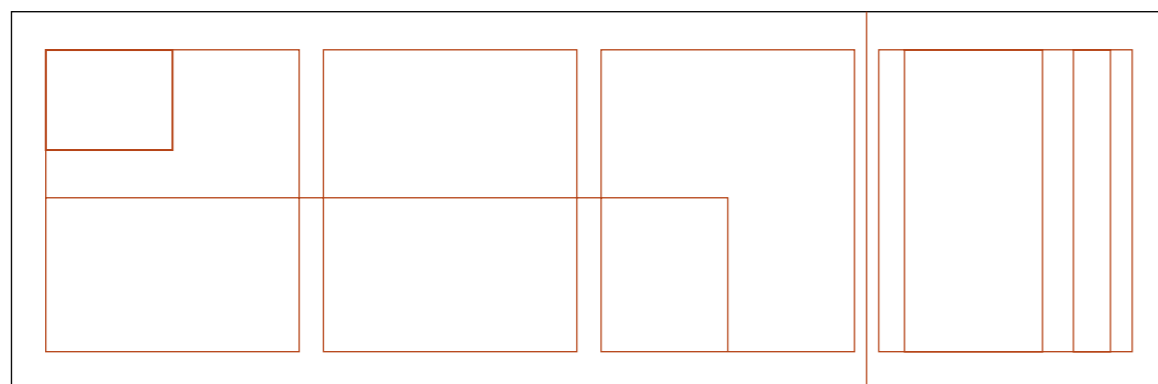
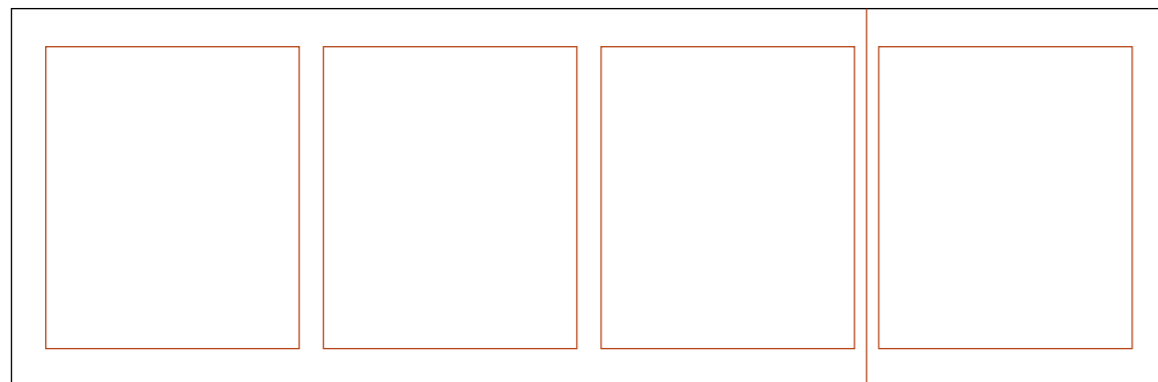

STAMPATI C6 - BIGLIETTO D'INGRESSO

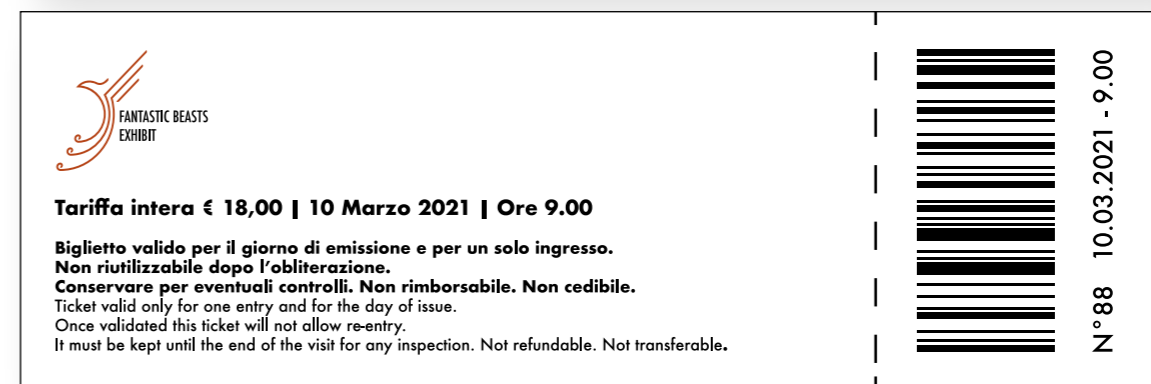

ARCHIGRAFIA

ARCHIGRAFIA D1 - IMMAGINE MUSEO - ESTERNO



ARCHIGRAFIA D2 - IMMAGINE MUSEO - INTERNO



ARCHIGRAFIA D3 - PIANTA SPAZI ESPOSITIVI

- 1 scheletro drago
- 2 leggende
- 3 mitologia
- 4 chimere
- 5 fate, folletti, elfi
- 6 goblin
- 7 gnomi e nani
- 8 giganti e ciclopi
- 9 ninfe dei boschi
- 10 troll e orchi

- 11 sirene
- 12 fauni
- 13 pegaso
- 14 unicorno
- 15 grifone
- 16 ippogrifo
- 17 fenice
- 18 snaso
- 19 vermicolo
- 20 molliccio
- 21 obscurus
- 22 thestral
- 23 yordle
- 24 draghi

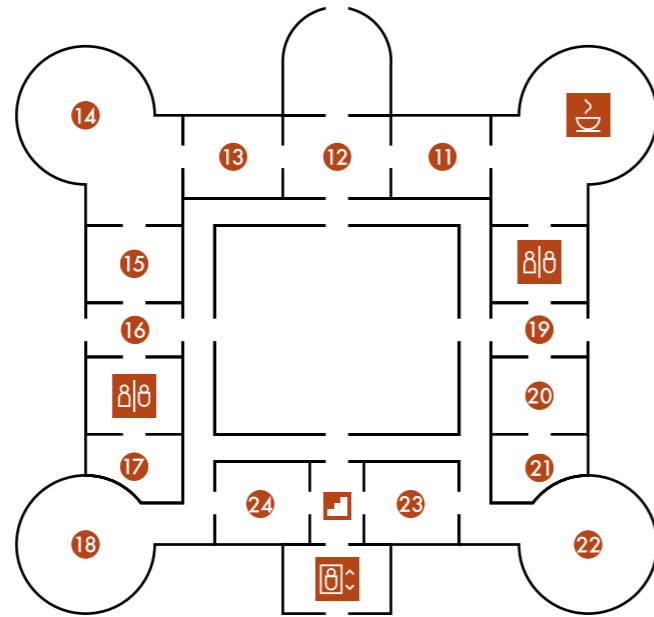
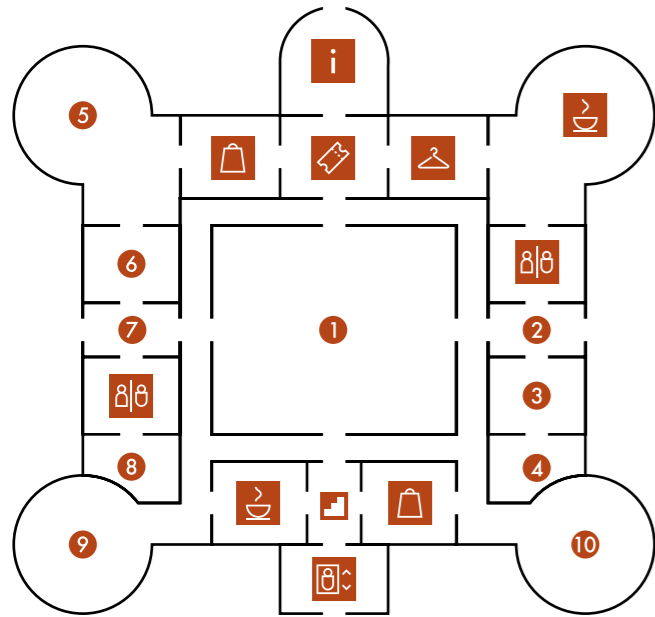

ARCHIGRAFIA D4 - SEGNALETICA DEGLI SPAZI INTERNI

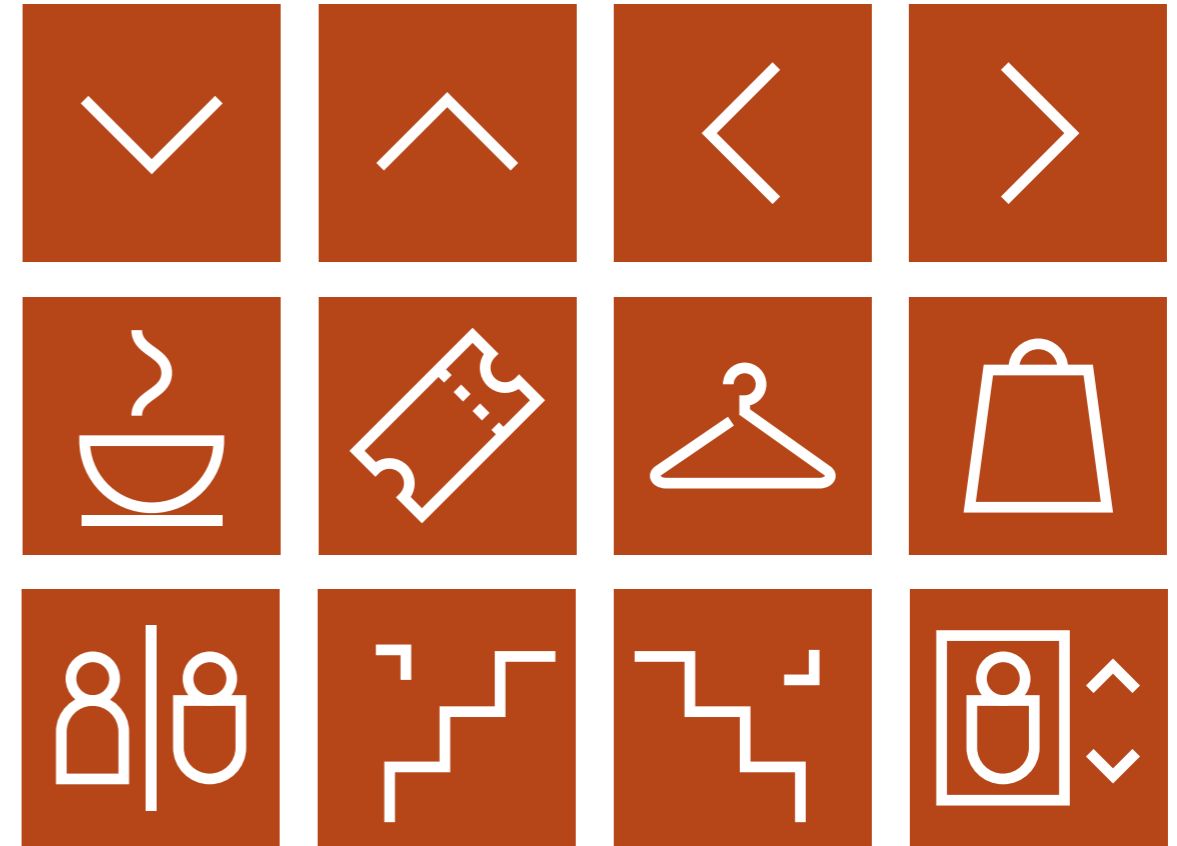

ARCHIGRAFIA D5 - TOTEM INGRESSO

Il totem d'ingresso posizionato all'interno del museo è di formato 800x2000mm. Sono disponibili tutte le indicazioni riguardanti gli orari e le informazioni sul museo, con una pipiantina in modo che i visitatori possano orientarsi. Di seguito la visualizzazione finale paragonata a un uomo di statura media.

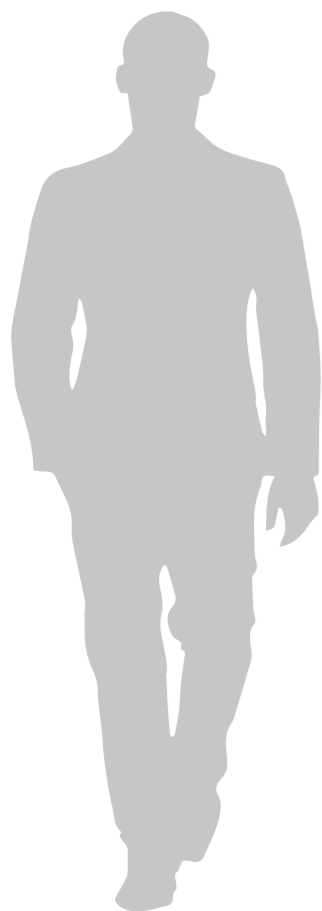

ARCHIGRAFIA D6 - TOTEM SINGOLE SALE

I totem delle singole sale del museo è di formato 800x2000mm. Per ogni sala sarà raffigurato l'animale fantastico di cui sono narrate storie e curiosità.

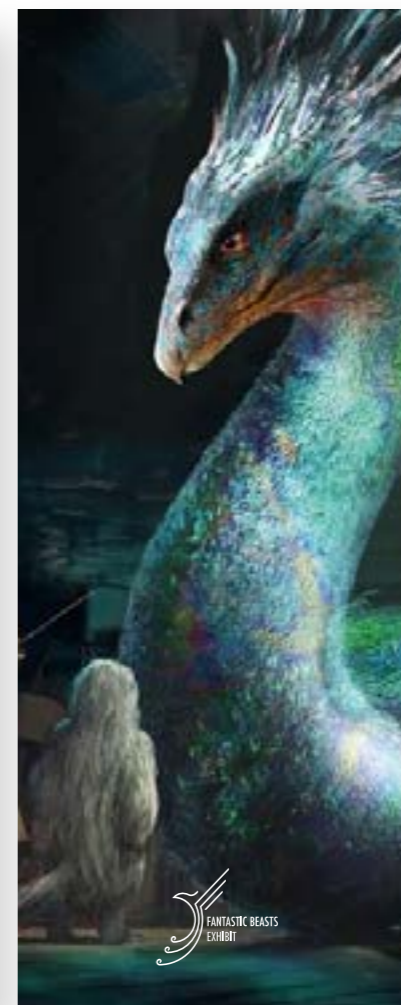
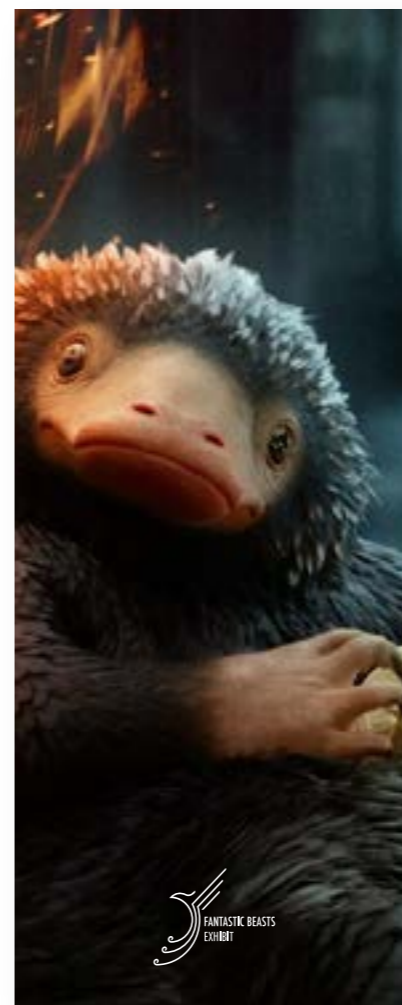

COMUNICAZIONE

COMUNICAZIONE E1 - GABBIA PIEGHEVOLE

Il museo ha a disposizione altri supporti di comunicazione che vanno in dettaglio nella presentazione dell'esperienza che offre; tra questi il pieghevole a tre ante in formato A4, con all'interno tutto quello che c'è da sapere sulla struttura. Di seguito la griglia di costruzione del pieghevole e il definitivo fronte e retro.

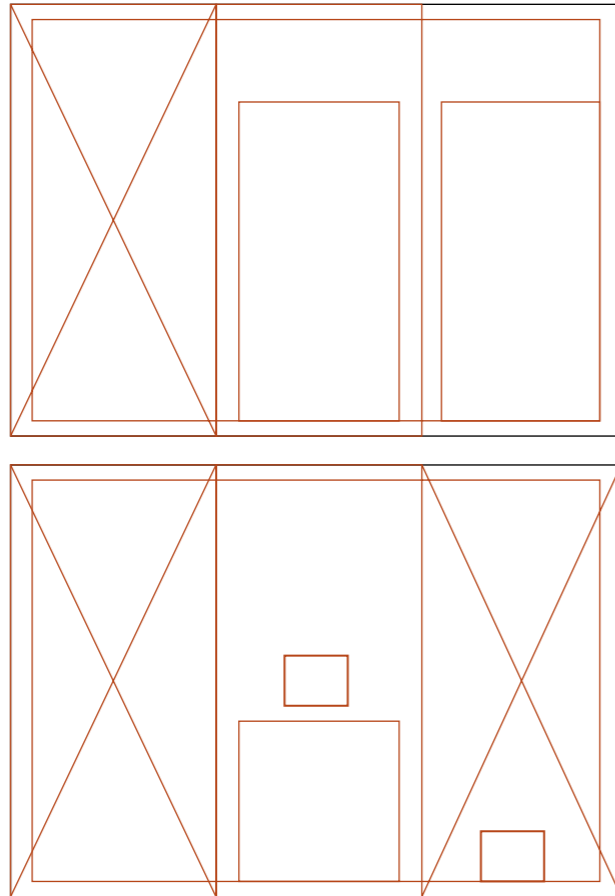

COMUNICAZIONE E1 - PIEGHEVOLE

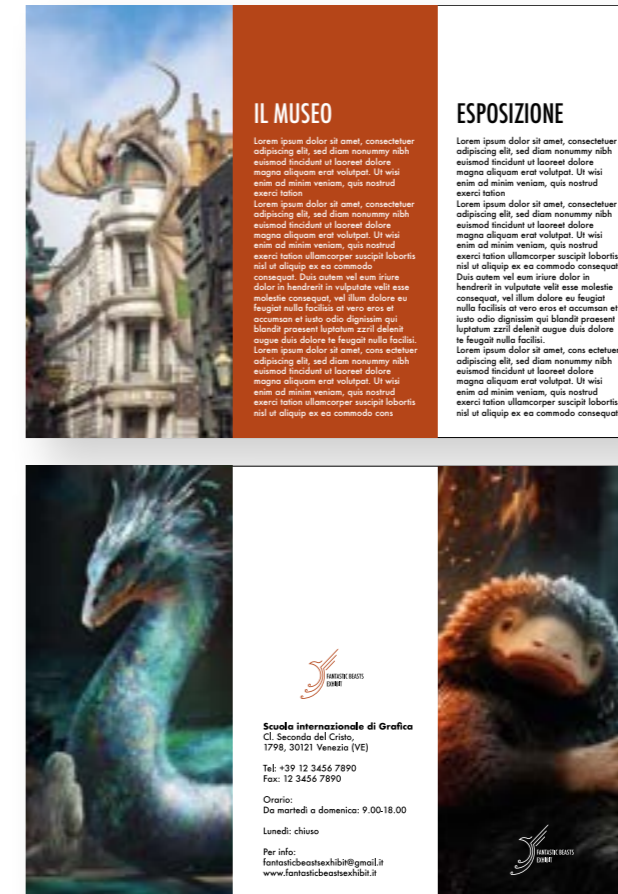

COMUNICAZIONE E2 - GABBIA COPERTINA CATALOGO

Il catalogo disponibile all'interno dello shop, offre la possibilità al visitatore di portarsi a casa un ricordo completo di tutto il museo con informazioni dettagliate sugli animali fantastici. Il formato sarà di 200x200mm. Di seguito la griglia di costruzione della copertina e il definitivo.

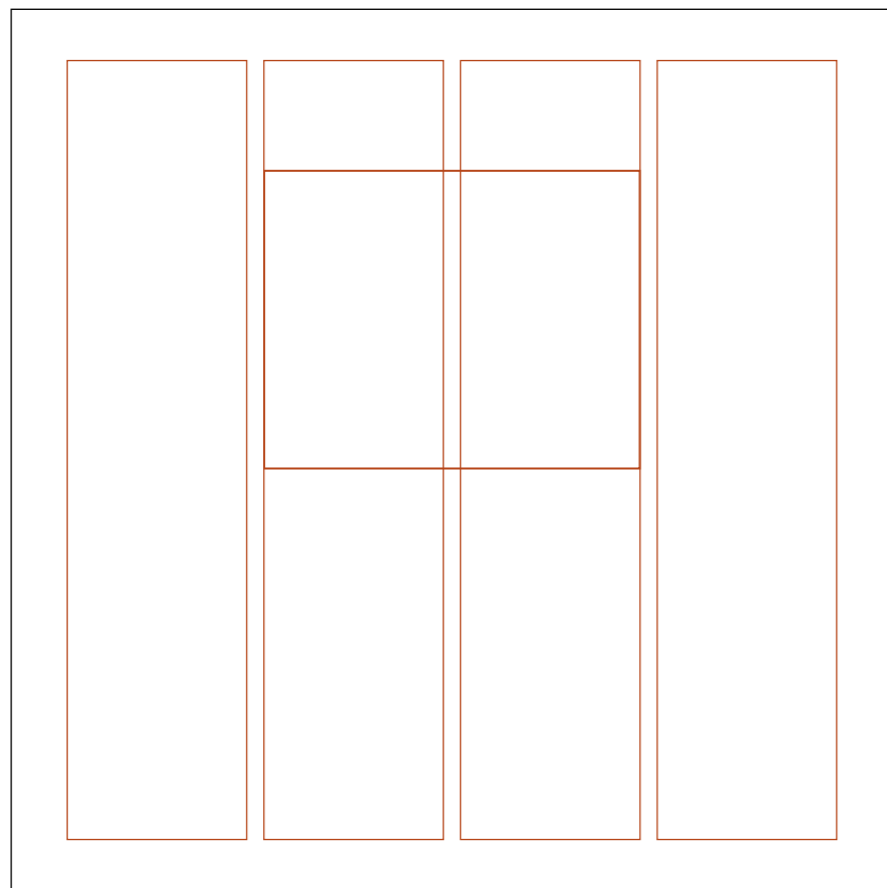

COMUNICAZIONE E2 - COPERTINA CATALOGO

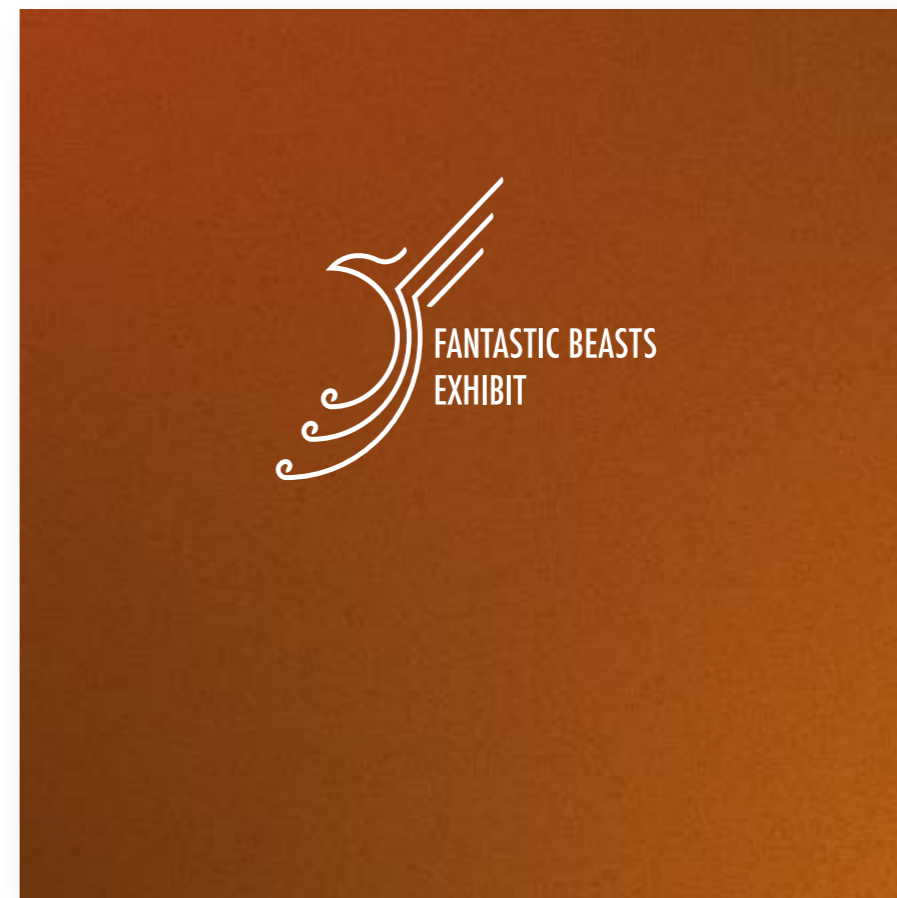

COMUNICAZIONE E2 - GABBIA DOPPIA PAGINA CATALOGO

Esempio di doppia pagina all'interno del catalogo: a sinistra un'immagine al vivo dell'animale di cui verranno scritte informazioni dettagliate sulla pagina destra. Di seguito la griglia di costruzione della pagina doppia e il definitivo.

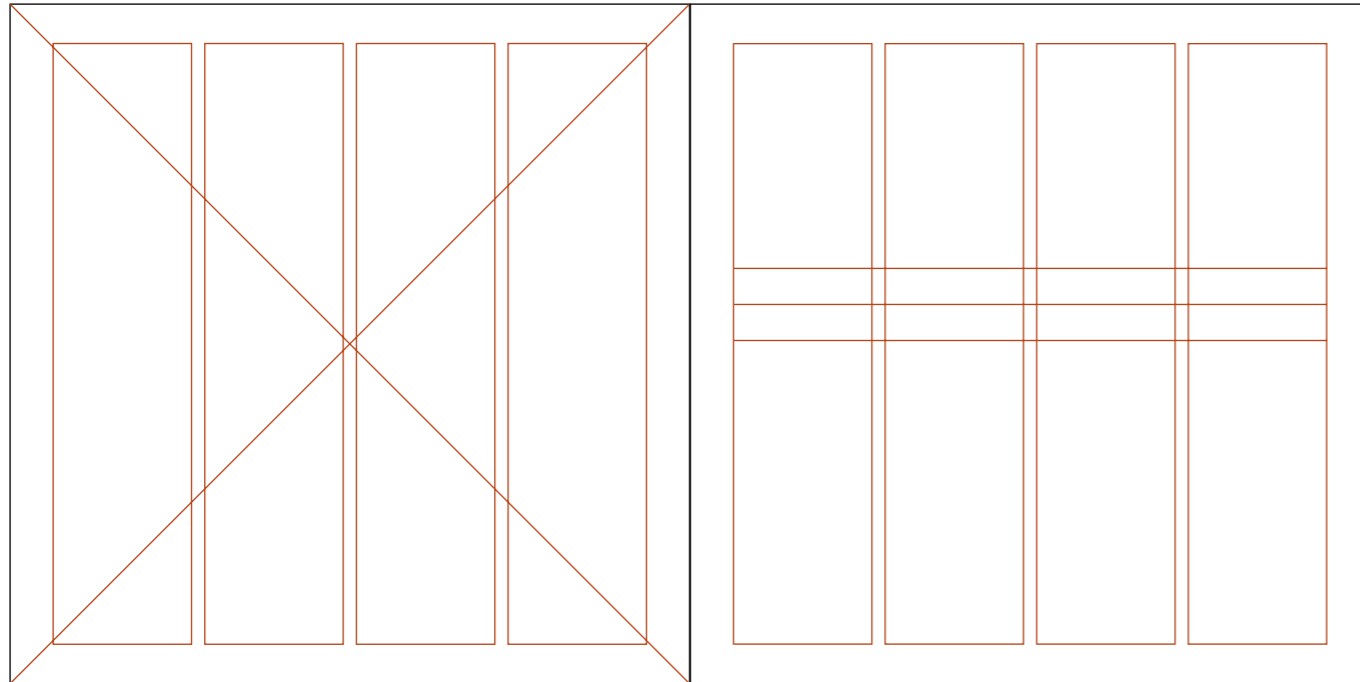

COMUNICAZIONE E2 - DOPPIA PAGINA CATALOGO



COMUNICAZIONE E2 - GABBIA BUSTA CATALOGO

Il catalogo può anche essere spedito, le buste a sacchetto recano il logo del museo nella parte inferiore inferiore del fronte della busta, nel retro sono riportati i dati del destinatario. Di seguito la griglia di costruzione della busta e il definitivo fronte e retro.

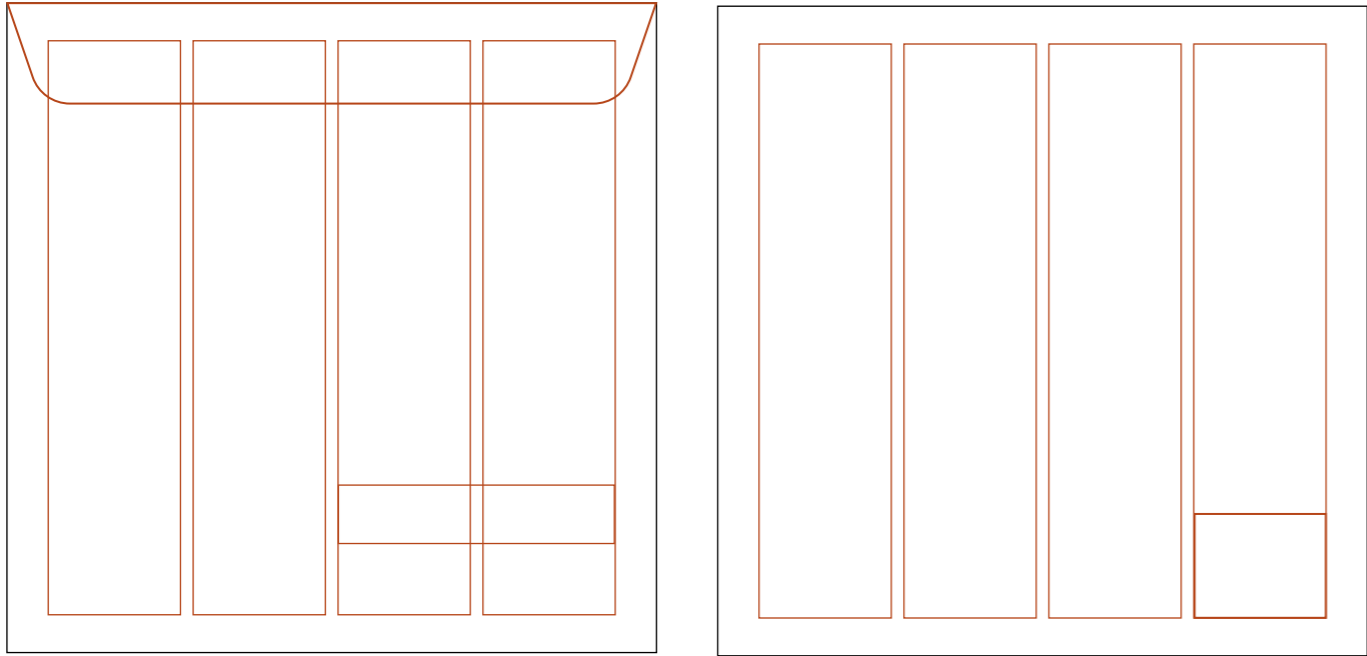

COMUNICAZIONE E2 - BUSTA CATALOGO

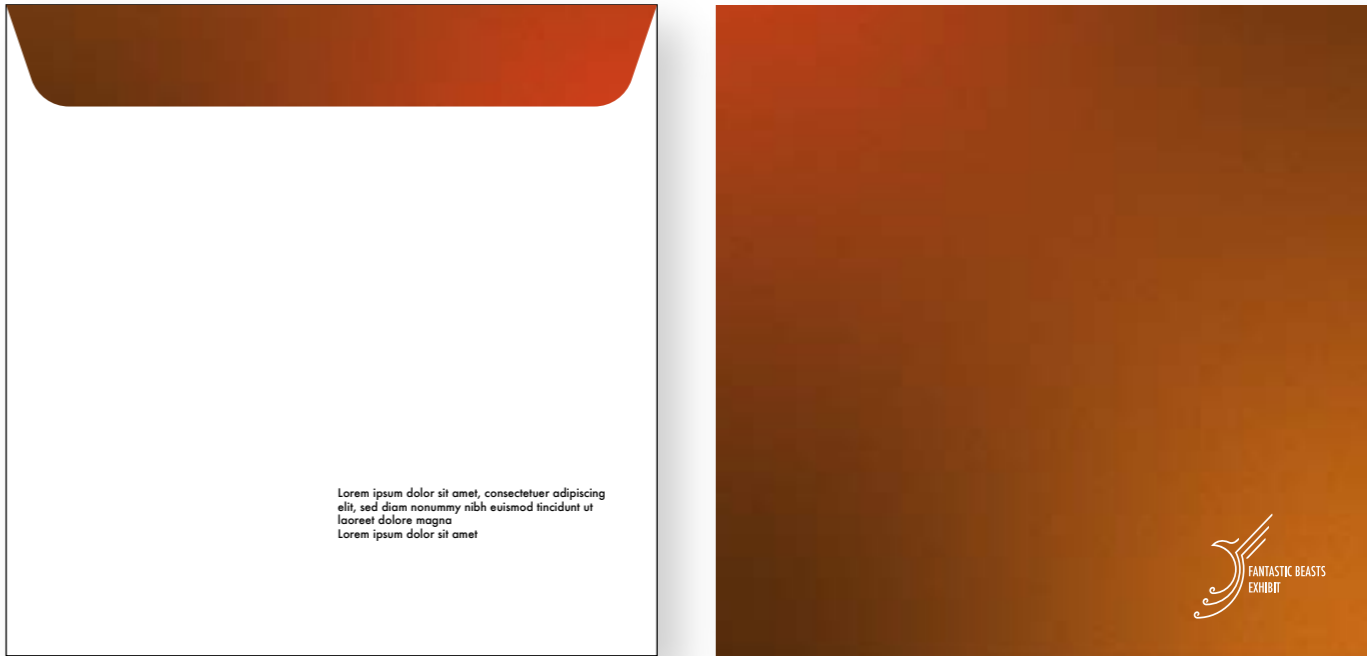

COMUNICAZIONE E3 - GABBIA MANIFESTO 70x100

Il manifesto da esporre fuori dal museo e per le strade cittadine ha un formato 700x1000mm. Anch'esso contiene tutte le indicazioni riguardanti il museo che possono essere utili al visitatore. Di seguito la griglia di costruzione del manifesto e la visualizzazione finale.

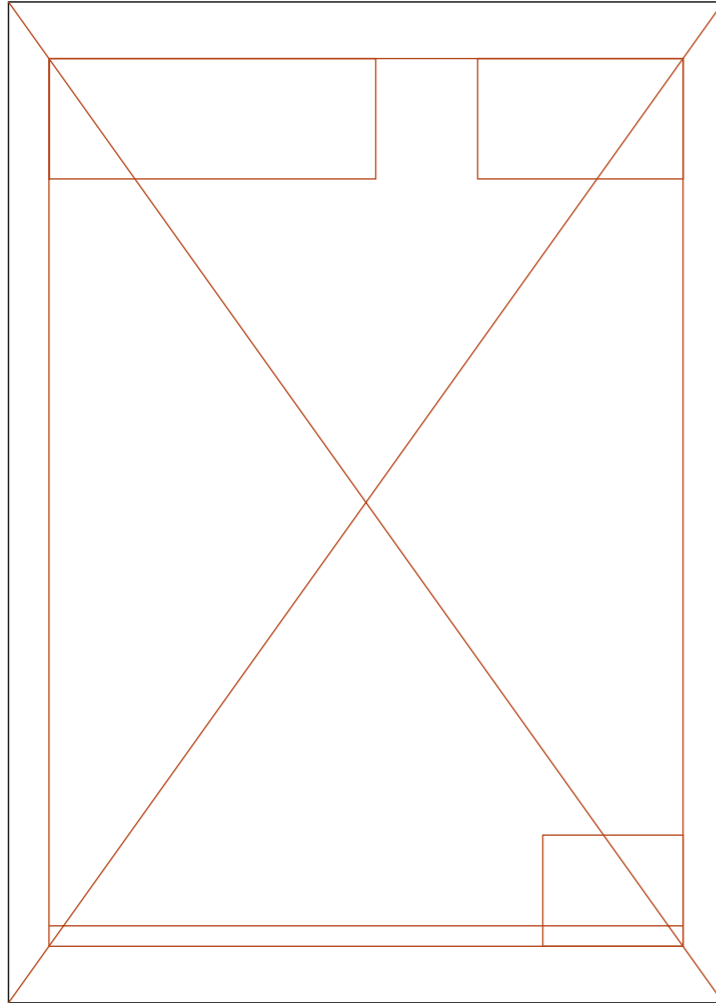

COMUNICAZIONE E3 - MANIFESTO 70x100



COMUNICAZIONE E4 - GABBIA MANIFESTO STRADALE

Il manifesto stradale è affisso su supporti applicati in luoghi diversi della città o lungo le strade più importanti come ulteriore forma di comunicazione; le sue dimensioni sono 6000x3000mm. Di seguito la griglia di costruzione e la visualizzazione finale.

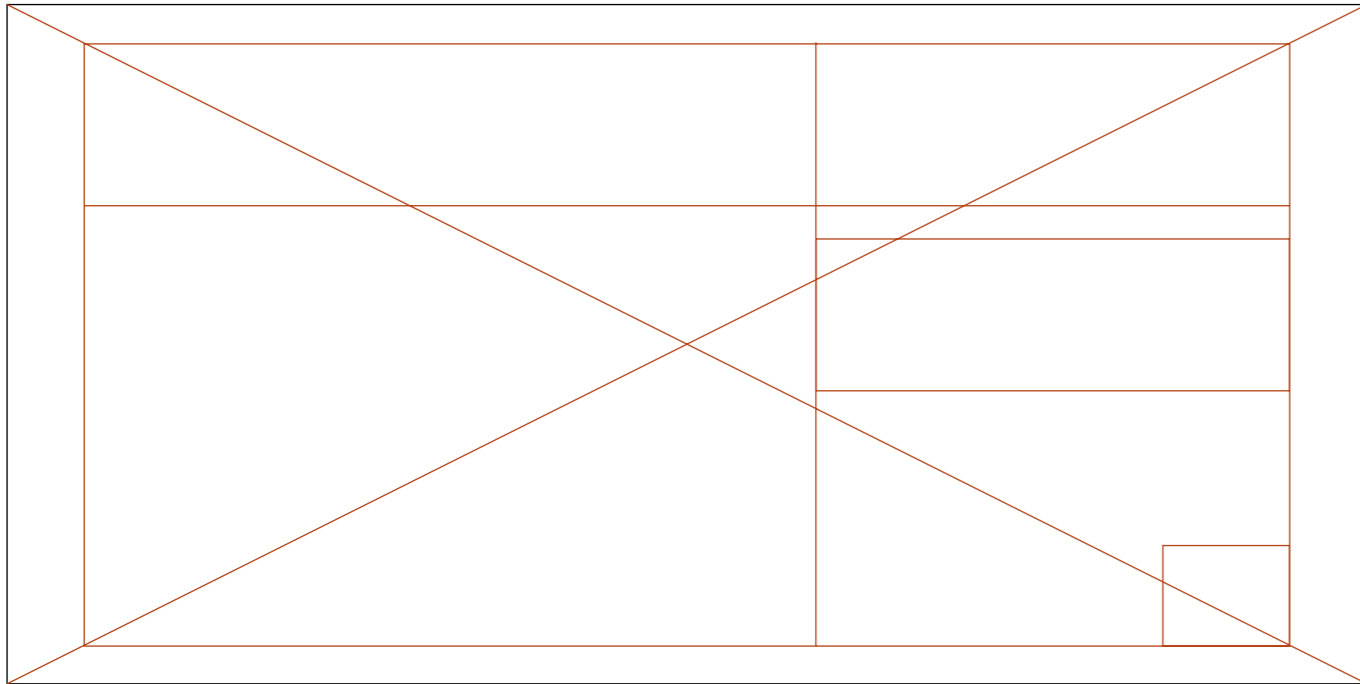

COMUNICAZIONE E4 - MANIFESTO STRADALE



COMUNICAZIONE E5 - WIREFRAME SITO WEB

La pagina web del museo, a differenza dei supporti cartacei, può essere sempre aggiornata con nuovi contenuti. Sulla homepage le voci del menu indirizzano a delle pagine specifiche che presentano una panoramica più esaustiva del museo, della sua storia e dei servizi interattivi che offre, oltre che alle novità aggiornate frequentemente. Di seguito il wireframe e il sito complessivo.

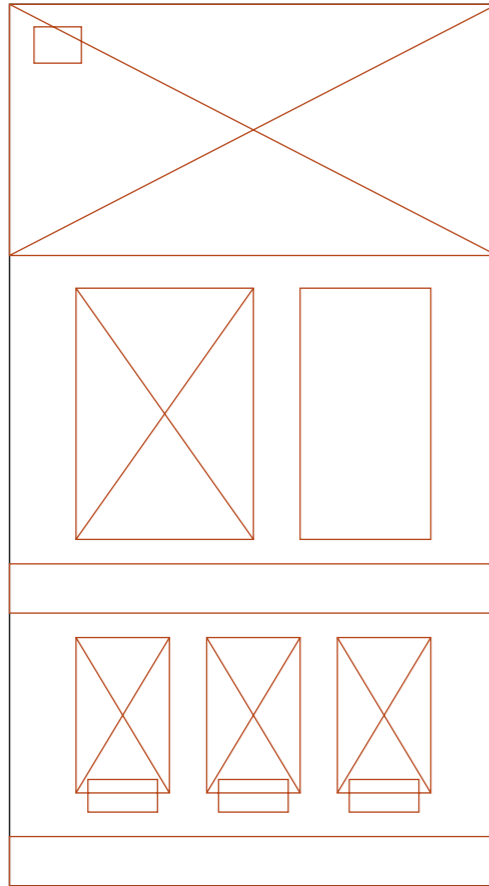

COMUNICAZIONE E5 - COMP SITO WEB



MOCKUP

INVITO

Siete invitati all'inaugurazione del
FANTASTIC BEASTS EXHIBIT
18 FEBBRAIO 2022 ALLE ORE 10:30
Scuola Internazionale di Grafica
Cl. Seconda del Cristo, 1798, 30121 Venezia VE



Torilfa Intera € 18.00 | 10 Marzo 2021 | Ore 9.00
 Biglietto valido per il giorno di esibizione e per un solo ingresso.
 Non restituibile dopo l'abboneramento.
 Esibizione per abbonati esclusivi. Non rimborsabile. Non cedibile.
Valid for one entry and allow re-entry.
 Not refundable. Not transferable.

 N° 88 10.03.2021 - 9.00



**FANTASTIC BEASTS
EXHIBITION**



**FANTASTIC BEASTS
EXHIBITION**



IL MUSEO

Lorem ipsum dolor sit amet, consectetur adipiscing elit, sed diam nonummy nibh euismod tincidunt ut laoreet dolore magna aliquam erat volutpat. Ut wisi enim ad minim veniam, quis nostrud exerci tation.

Lorem ipsum dolor sit amet, consectetur adipiscing elit, sed diam nonummy nibh euismod tincidunt ut laoreet dolore magna aliquam erat volutpat. Ut wisi enim ad minim veniam, quis nostrud exerci tation ullamcorper suscipit lobortis nisl ut aliquip ex ea commodo consequat. Duis autem vel eum iriure hendrerit in vulputate velit esse molestie consequat, vel illum dolore eu feugiat nulla facilisis at vero eros et accumsan et justo odio dignissim qui blandit praesent luptatum zzril delenit augue duiis dolore sit amet, consetetur adipiscing elit, sed diam nonummy nibh euismod tincidunt ut laoreet dolore magna aliquam erat volutpat. Ut wisi enim ad minim veniam, quis nostrud exerci tation ullamcorper suscipit lobortis nisl ut aliquip ex ea commodo cons

ESPOSIZIONE

Lorem ipsum dolor sit amet, consectetur adipiscing elit, sed diam nonummy nibh euismod tincidunt ut laoreet dolore magna aliquam erat volutpat. Ut wisi enim ad minim veniam, quis nostrud exerci tation.

Lorem ipsum dolor sit amet, consectetur adipiscing elit, sed diam nonummy nibh euismod tincidunt ut laoreet dolore magna aliquam erat volutpat. Ut wisi enim ad minim veniam, quis nostrud exerci tation ullamcorper suscipit lobortis nisl ut aliquip ex ea commodo consequat. Duis autem vel eum iriure hendrerit in vulputate velit esse molestie consequat, vel illum dolore eu feugiat nulla facilisis at vero eros et accumsan et justo odio dignissim qui blandit praesent luptatum zzril delenit augue duiis dolore sit amet, consetetur adipiscing elit, sed diam nonummy nibh euismod tincidunt ut laoreet dolore magna aliquam erat volutpat. Ut wisi enim ad minim veniam, quis nostrud exerci tation ullamcorper suscipit lobortis nisl ut aliquip ex ea commodo consequat.



FANTASTIC BEASTS
EXHIBIT

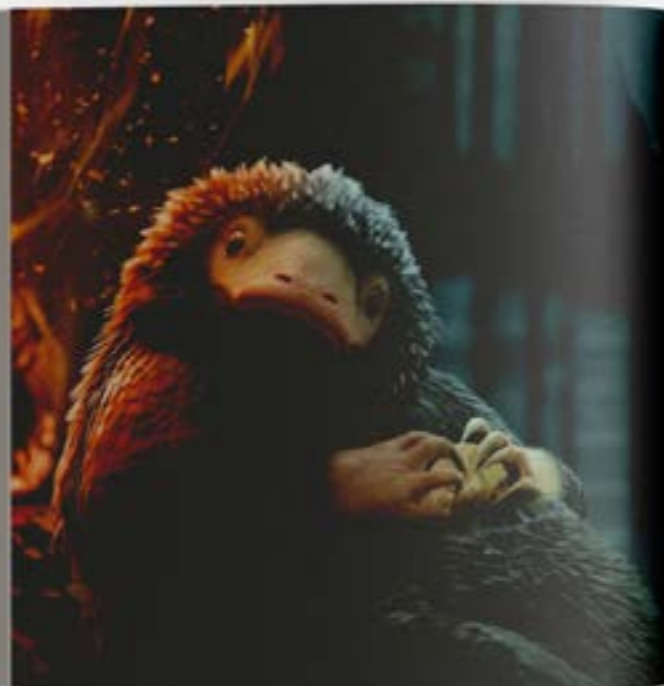

SNASO

Lorem ipsum dolor sit amet, consectetur adipiscing elit, sed diam nonummy nibh euismod tincidunt ut laoreet dolore magna aliquam erat volutpat. Ut wisi enim ad minim veniam, quis nostrud exerci tation ullamcorper suscipit lobortis nisl ut aliquip ex ea commodo Lorem ipsum dolor sit amet, consectetur adipiscing elit, sed diam nonummy nibh euismod tincidunt ut laoreet dolore magna aliquam erat volutpat. Ut wisi enim ad minim veniam, quis nostrud exerci tation ullamcorper suscipit lobortis nisl ut aliquip ex ea commodo consequat. Duis autem vel eum iriure dolor in hendrerit in vulputate velit esse molestie consequat, vel illum dolore eu feugiat nulla facilisis at vero eros et accumsan et iusto odio dignissim qui

Lorem ipsum dolor sit amet, consectetur adipiscing elit, sed diam nonummy nibh euismod tincidunt ut laoreet dolore magna aliquam erat volutpat. Ut wisi enim ad minim veniam, quis nostrud exerci tation ullamcorper suscipit lobortis nisl ut aliquip ex ea commodo Lorem ipsum dolor sit amet, consectetur adipiscing elit, sed diam nonummy nibh euismod tincidunt ut laoreet dolore magna aliquam erat volutpat. Ut wisi enim ad minim veniam, quis nostrud exerci tation ullamcorper suscipit lobortis nisl ut aliquip ex ea commodo consequat.

FANTASTIC BEASTS EXHIBIT

Da martedì a domenica:
9.00-18.00
Lunedì: chiuso

Scuola internazionale
di Grafica
Cl. Seconda del Cristo,
1798, 30121 Venezia (VE)



INFO ONLINE E PRENOTAZIONI:
WWW.FANTASTICBEASTSEXHIBIT.IT





FANTASTIC BEASTS EXHIBIT

Da martedì a domenica: 9.00-18.00
Lunedì: chiuso

Scuola internazionale di Grafica
Cl. Seconda del Cristo,
1798, 30121 Venezia (VE)

INFO ONLINE E PRENOTAZIONI:
WWW.FANTASTICBEASTSEXHIBIT.IT





INFORMAZIONI GENERALI

PERSONALIZZAZIONE CHIAVETTA USB

Al manuale cartaceo è allegata una chiavetta USB contenente una copia digitale dell'immagine coordinata del museo, per essere facilmente fruibile.



INFORMAZIONI GENERALI

Manuale di Immagine Coordinata

Realizzato da: **Elena Pocchiari**
Supervisione: Prof. **Enzo Scarpa**
Docente di Immagine Coordinata

Scuola Internazionale di Grafica
Anno scolastico: 2021/2022, Venezia

